

FLEXON

High Quality Chains

Jetzt auch als SS 1844 in
Ganzstahl-Ausführung mit Radius 200 mm

Now available as SS 1844 in fully steel execution with radius 200 mm

Ausgabe Deutsch / Englisch 09/2003

NEU



Plattenförderkette auf Rollenkettenbasis

Top plate chain, side flexing over Roller base chain



Kurvengängige Stahlplattenförderkette auf 1/2" Rollenkettenbasis
 Top Plate chain, side flexing over 1/2" pitch Roller base chain

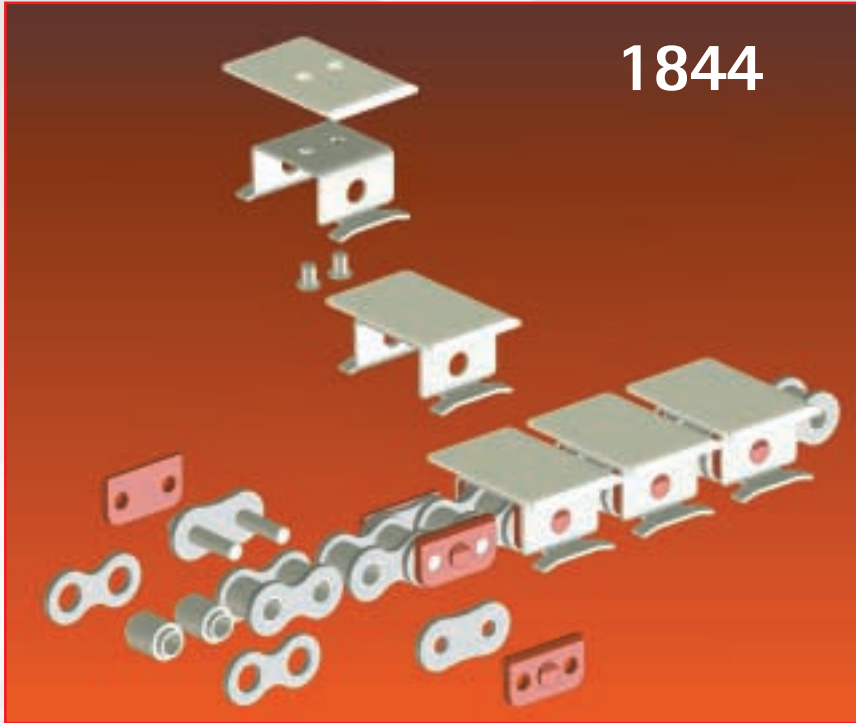

1844

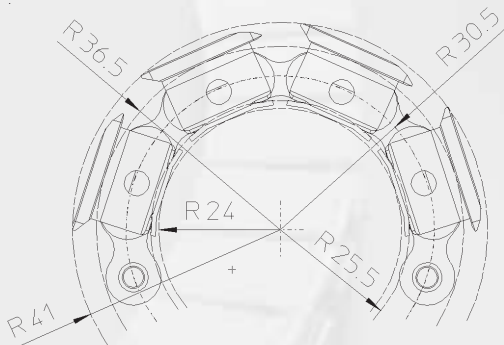
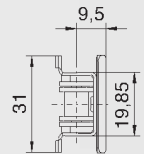
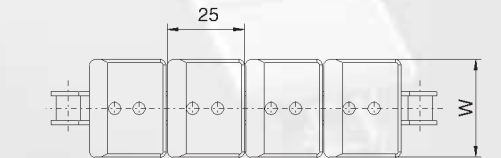
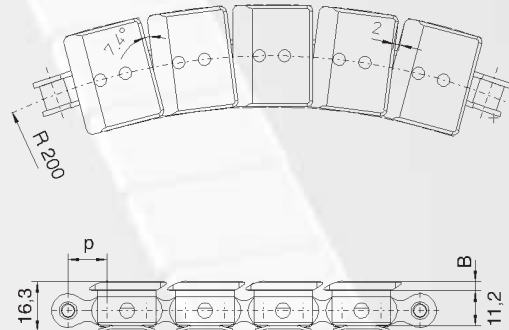
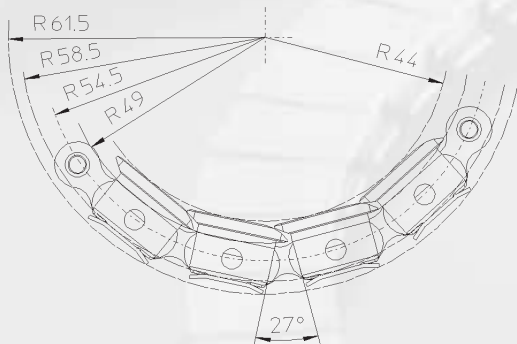
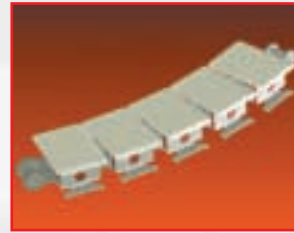

Bezeichnung FLEXON Ref.	Plattenwerkstoff Top Plate material	Teilung Pitch	Breite Width	Plattendicke Plate thickness	Abstand der Gleitleisten Dimensions of Curve		Radius Radius	Gewicht Weight
					Gerade Straight	Kurve Curve		
					p mm	W mm	B mm	
Materialkombinationen: Basiskette und Platte in Stahl gehärtet oder aus rostfreiem Edelstahl 1.4301 Roller chain material: Carbon steel, also available in stainless steel								
SS 1844 K 125	Stahl 1.4301	12,7	31,8	3	22,3	21,3	200	0,74
S 1844 K 125	Stahl gehärtet	12,7	31,8	3	22,3	21,3	200	0,74
SS 1844 K 200	Stahl 1.4301	12,7	50,8	3	22,3	21,3	200	0,81
S 1844 K 200	Stahl gehärtet	12,7	50,8	3	22,3	21,3	200	0,81



Kurvengängige Plattenförderkette auf 1/2" und 3/4" Rollenkettenbasis mit Kunststoff Snap-Ons
 Top Plate chain, side flexing over 1/2" and 3/4" pitch Roller base chain with acetal snap-ons

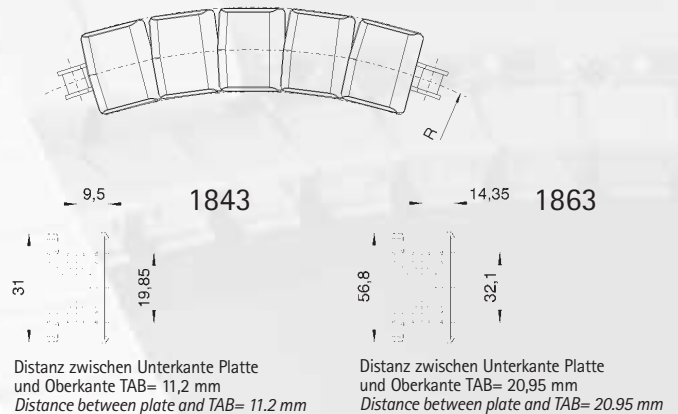
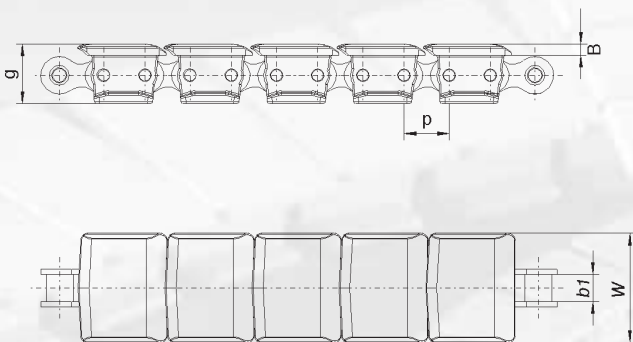
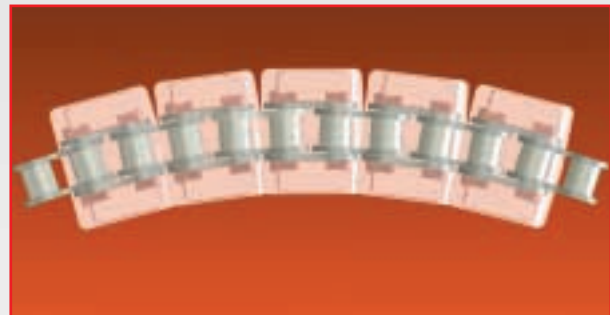

Die kurvengängigen FLEXON Plattenförderketten der Serien 1843, 1844 ($p=1/2"$) und 1863 ($p=3/4"$) mit ELITE® - Basisrollenkettens, zeichnen sich durch den geringen Kurvenradius und Rückbiegeradius aus, durch den sich neue Anwendungsgebiete erschließen. Die Plattenförderketten werden vorzugsweise für den Transport von Werkstückträgern eingesetzt. Die neue Serie 1844 mit dem Snap-On in Stahlausführung (Edelstahl, alternativ C10 einsatzgehärtet) zeichnet gegenüber dem Kunststoffmaterial durch wesentlich verbesserte Verschleißeigenschaft mit extrem hoher Lebensdauer und optimaler Leistung aus. Unser Kunststoffmaterial NG hat sich im Staubetrieb hinsichtlich Abrieb und Verschleiß besonders bewährt. ELITE® - Basisrollenkettens sind in Normalstahl und in rostfreiem Edelstahl lieferbar.

FLEXON side flexing Top Plate chains Series 1843, 1844 ($p=1/2"$) and 1863 ($p=3/4"$) on ELITE® -Roller base chain can provide a minimum radius of 200mm / 254mm. This Top Plate conveyor chain is used extensively for the transport of pallets. New Series 1844 with steel snap-on (Stainless steel or carbon steel case hardened) provides better wear resistance and features exceptional durability and optimum performance. Our plastic material NG is specially developed for low backline pressure applications. This material reduces wear, decreases abrasion and eliminates the formation of powder. Elite® Roller base chains are available in carbon or stainless steel.

Bezeichnung FLEXON Ref.	Plattenwerkstoff Top Plate material	Teilung Pitch	Breite Width	Plattendicke Plate thickness	Abstand der Gleitleisten Dimensions of Curve		Radius Radius	Rückbiegeradius Back flex radius	Lichte Weite Inner weight	Gesamthöhe Height	Gewicht Weight
					Gerade Straight	Kurve Curve					
					Y mm	N mm					
		p mm	W mm	B mm			R mm	RD mm	b ₁ mm	g max. mm	kg/m
Material der Rollenkette: Stahl, wahlweise in rostfreiem Edelstahl Roller chain material: Carbon steel or Stainless steel											
LF 1843 K 125	LF		31,80								0,74
LF 1843 K 200	LF		50,80								0,80
AS 1843 K 125	AS		31,80								0,74
NG 1843 K 125	NG	12,7	31,80	3,2	22,3	21,3	254	50	7,95	17,7	0,74
NG 1843 K 200	NG		50,80								0,80
M 1843 K 125	Minlon®		31,80								0,74
Z 1843 K 125	Zytel®		31,80								0,74
SS 1863 K 225	LF	19,05	57,20	4	33,3	35	457	120	12,7	29	2,00
S 1863 K 225	NG										

LF = POM (braun/brown), NG = PBT modifiziert / modified (grau/grey), AS = POM antistatisch / antistatic (schwarz/black), Minlon® = PA modifiziert / modified (schwarz/black), Zytel® = PA (schwarz/black)

Ketten werden standardmäßig in 10 ft = 3,048 m Längen inkl. einem Verbindungsglied geliefert
 Chains are supplied in 10 ft = 3,048 m lengths incl. one connecting link

Das FLEXON-Programm Vielseitig und bedarfs- gerecht...

Alles aus einer Hand:

Das gesamte Antriebs- und Förderkettenprogramm – auch in Spezialausführungen. Dazu passend Kettenräder, Zahnräder und Zubehör. In übersichtlichen Einzelkatalogen finden Sie die detaillierten technischen Informationen zum jeweiligen Produktprogramm. Bitte fordern Sie die Prospekte Ihrer Wahl an.

Unser technischer Beratungsservice steht Ihnen bei der Auswahl der FLEXON-Produkte für Ihren spezifischen Anwendungsfall gern zur Verfügung.

The FLEXON-product range – comprehensively geared to users' needs...

FLEXON offers single-source procurement – a comprehensive range of driving and conveying chains, including, special-purpose chains, sprockets, gears and accessories. Detailed technical information on each product category is contained in separate brochures, available on request.

Our technical advisory service is available to assist you in selecting the appropriate FLEXON product for your particular application.

