

# Редуктор Янки цилиндра

Оригинальное уплотнение:

- Профиль В по DIN3760:



- Материал FKM

Проблема:

- В процессе работы бумажная масса забивалась под основную кромку уплотнения, вызывая значительные утечки масла.
- Содержание влаги в масле превышало допустимое значение.
- Повреждения уплотнения при монтаже

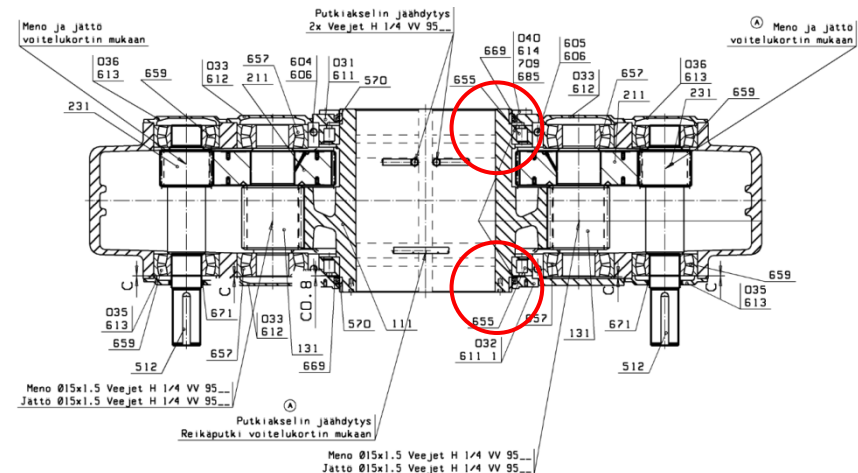

## Редуктор Янки цилиндра — решение SKF

Особенности решения:

- Цельнокаучуковое точеное уплотнение
- Проверенная конструкция уплотнительной кромки с нержавеющей пружиной для эффективного удержания масла
- Дополнительная кромка для предотвращения забивания бумажной массы под основную кромку
- Материал SKF ECORUBBER-H — отличная альтернатива дорогому фторкаучуку FKM. Обладает необходимой температурной стойкостью и отличной совместимостью со смазочными материалами.

Преимущества для клиента:

- Увеличение межремонтного интервала
- Увеличен срок службы подшипников
- Сокращение расходов на запчасти
- Легкость монтажа

**SKF**  
SKF Sealing Solutions Judenburg, AUSTRIA

